

*with USB interface*

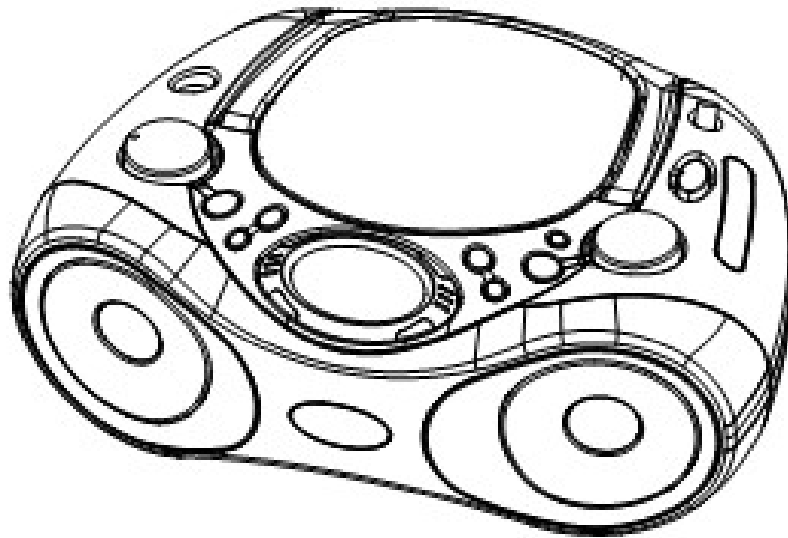

**Manual de utilizare  
INTERVISION KW-68**

Portable Radio/ (MP3)CD-player

## INTERVISION KW-68

Pentru a reduce riscul electrocutării sau a incendiului, nu expuneți aparatul la umezeală sau la ploaie.

### Explicarea simbolurilor



**Atentie!** Pentru a reduce riscul electrocutării, nu îndepărtați carcasa, nu umblați în interiorul aparatului, adresăți-va personalului calificat.



Acest simbol avertizează în privința unor tensiuni periculoase în aparat care sunt suficient de puternice pentru a provoca electrocutarea.



Acest semn indică utilizatorului prezența unor importante operațiuni și a instrucțiunilor speciale de întreținere.

În cazul unor defecțiuni cauzate de descărcarea electrostatică, reșetați aparatul pentru a putea să-l readuceți la funcționare normală.

### Aparat cu Laser Clasa 1

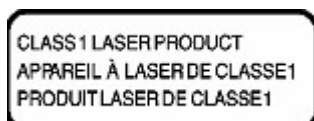

**Atentie!** Laserul intern emite radiații invizibile. Nu deschideți pentru a evita expunerea directă a ochilor la raza laser.



### Măsuri de siguranță

Nu folosiți aparatul în locuri extrem de calduroase, reci, prăfuite sau cu umezeală ridicată.

Amplasați aparatul într-un loc stabil.

Asigurați o ventilație corespunzătoare aparatului. Nu folosiți aparatul în spații unde ventilația lipsește sau este scăzută.

Înainte de a folosi aparatul asigurați-va că voltajul este corespunzător pentru a alimenta cu curent.

Când conectați sau deconectați aparatul de la priză de curent, trageți de stecher, nu de cablu.

Scoateți aparatul din priză dacă nu-l folosiți o perioadă îndelungată.

Butonul de aprindere/stingere (on/off) nu deconectează aparatul de la curent, trebuie să scoateți din priză cordonul de alimentare.

Aparatul trebuie folosit doar în poziție orizontală.

Nu lăsați aparatul într-o zonă cu umiditate și condens ridicat, riscați astfel să intre apă în aparat. Dacă apare condens în interiorul aparatului acesta nu poate funcționa corect.

Lăsați aparatul într-un spațiu aerisit timp de 1-2 ore pentru a se evapora condensul.

În eventualitatea unei probleme adresați-va unui tehnician calificat.

**Atentie!** Aparatul are gauri de ventilație, care nu trebuie acoperite

Nu folosiți lichide inflamabile pentru a curăța aparatul. Nu amplasați lichide inflamabile deasupra aparatului sau nu lăsați să se scurgă lichide pe suprafața acestuia.

## INTERVISION KW-68

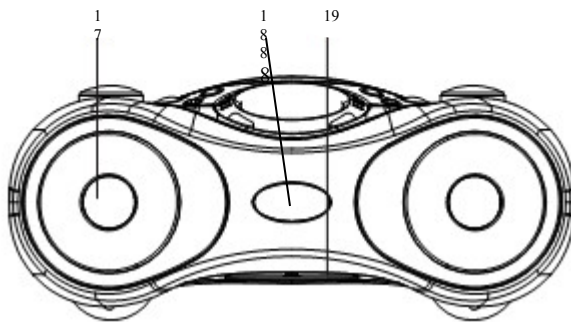
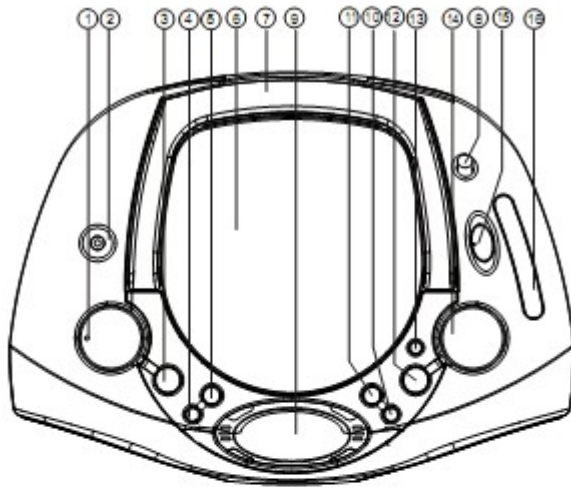

Cablul de retea este folosit pentru conectarea aparatului. Chiar daca este oprit aparatul ramane in functiune. Pentru deconectare totala scoate-ti cablul din priza.

Aparatul nu poate fi folosit intr-un loc deschis.

Bateriile nu trebuie expuse la caldura precum cea a luminii solare.

1. VOLUME : regleaza nivelul volumului.

2. STEREO HEADPHONE JACK  
-Mufa de casti stereo, jack de 3.5 mm.

3. CD/USB-comuta modul CD sau USB

4. PROG: programeaza si revede melodiile programate ale unui CD/MP3

5. PLAY MODE-Repeta , Repeta 1, Aleatoriu

6. Usita CD: inchide sau deschide locul CD

7. Maner: pentru a putea muta/transporta aparatul

8. Antena telescopica: pentru a imbunatati receptia FM

9. Afisajul: arata functiile CD-ului

10. Cautare ◀◀/◀ pentru CD/MP3: trece sau cauta un pasaj/melodie anterioara

11. Cautare ▶▶/▶ pentru CD/MP3 : trece sau cauta un pasaj/melodie urmatoare

12. Apasati pentru PLAY/PAUSE/USB

-porneste sau pauza pe redare CD/MP3/redare USB

-apasati butonul mai mult de 2 sec pentru a comuta intre modul CD si USB

13. STOP/FOLDER : opreste redarea CD/MP3/Folder+. Sterge programul pentru redare.

14. TUNING CONTROL : butonul pentru selectarea posturilor AM si FM.

15. SELECTOR FUNCTII : selecteaza sursa redata CD/USB, OFF, AM sau FM.

16. Fereastra de afisaj : afiseaza frecventa AM/FM.

17. Boxe: maresc nivelul bassului

18. USB INTERFACE

-contine intrarea USB

19. Compartimentul bateriilor : pentru DC 12V (LR-14x8)

Daca doriti sa mariti durata de viata a bateriilor folositi retea ca sursa de alimentare ori de cate ori aveti ocazia. Inainte de a introduce bateriile in aparat, asigurati-va ca ati decuplat aparatul de la priza.

## **INTERVISION KW-68**

### **Bateriile (nu sunt incluse)**

Deschideti compartimentul bateriilor si introduceti 8 baterii de tipul LR-14 de preferinta alkaline respectand polaritatea + si -.

Bateriile contin substante chimice deci trebuie reciclate. Folositi bateriile intr-un mod corect pentru ca aparatul sa functioneze, de aceea nu trebuie sa amestecati baterii noi cu baterii vechi, folositi numai baterii noi. Nu amestecati baterii alkaline cu cele normale. Folositi acelasi tip de baterii, de preferinta alkaline. Scoate-ti bateriile din aparat daca urmeaza sa nu-l folositi o perioada indelungata de timp

### **Alimentarea de la retea**

1. Verificati daca tensiunea de alimentare a aparatului corespunde cu cea a sistemului de alimentare locala.
2. Conectati cordonul de alimentare al aparatului la priza de retea. Dupa aceea puteti folosi aparatul.
3. Pentru a inchide complet aparatul, scoateti cordonul de alimentare din priza de retea.

Pentru a salva energie opriti aparatul.

Cand folositi alimentarea de la retea sau bateriile pentru alimentarea aparatului, pentru a evita consumul inutil de energie treceti comutatorul de sursa pe oprit.

### **Operatii generale**

1. Pentru a selecta sursa de sunet fixate butonul selectare sursa pe USB.CD/OFF/AM/FM
2. Reglati volumul folosind butonul VOLUME.
3. Pentru a opri aparatul , fixati selectorul de sursa pe oprit .

### **Radio**

Receptia radio

1. Fixati selectorul FUNCTION pe AM/FM.
2. Rotiti butonul TUNING a gasi postul de radio dorit.
3. Daca ati terminat de ascultat, aduceti selectorul FUNCTION la pozitia OFF pentru a opri aparatul.

Pentru receptia FM, scoateti antena telescopica. Inclinati ,directionati ,sau micsorati antena (daca semnalul este foarte puternic) pentru a receptiona mai bine posturile de radio.

Pentru receptia AM, aparatul este prevazut cu o antenna interna ,deci nu este necesara antena telescopica .

### **PLAYERUL CD**

Redarea unui CD/MP3

Aparatul poate reda Discuri Audio, CD-R si CD-RW. Nu incercati sa redati CD-ROM, CDi, VCD, DVD sau CD de computer.

1. Ajustati selectorul sursa pe CD. Afisajul va arata scurt « cd ».
2. Pentru a deschide usita CD, apasati usita CD pe punctul marcat OPEN.

## INTERVISION KW-68

3. Introduceți un CD, CD-R sau CD-RW în locaș, cu fața cu eticheta în sus, și apăsați încet usita pentru a închide locașul.
4. Apăsați PLAY/PAUSE pentru a începe redarea.
5. Pentru pauză pe redare apăsați PLAY/PAUSE. Pentru a continua apăsați PLAY/PAUSE din nou.
6. Pentru a opri redarea CD-ului, apăsați STOP.
7. În modul MP3, apăsați STOP/FOLDER pentru a selecta albumul dorit.

Nota : redarea CD-ului se va opri când :

- ati deschis usita CD-ului.
- ati selectat RADIO ca sursa de sunet.
- CD-ul a ajuns la final.
- 

### Redarea de pe USB

Acest CD player poate reda muzica de la USB

1. Fixați comutatorul de funcții pe poziția CD.USB
2. În modul CD, apăsați și mențineți butonul PLAY/PAUSE/USB pentru a comuta de pe modul CD pe modul USB.
3. Conectați USB la panoul față al aparatului.
4. Apăsați butonul PLAY/PAUSE

Nota la redarea USB

Aparatul poate reda numai formatele Audio CD și MP3. Selectați diferite melodii CD/MP3/USB.

În timpul redării se pot folosi butoanele  sau  pentru a alege o melodie.

\*Dacă ați ales o melodie după număr cu redarea în pauză sau oprită, apăsați PLAY/PAUSE pentru a relua redarea.

\*Apăsați o dată scurt  pentru melodia următoare, sau repetați până va fi afișat numărul melodiei dorite.

\*Apăsați butonul  o dată scurt pentru a reveni la începutul melodiei.

\*Apăsați butonul  mai mult decât o dată scurt pentru a reveni melodia anterioară.

Diferite moduri de redare: Repeta

REPEAT



-reda melodia curentă încontinuu.

REPEAT ALL

-reda întregul CD încontinuu

### Programarea melodiilor

Se pot programa până la 20 de melodii în ordinea dorită. De asemenea se poate memora o melodie de mai multe ori.

1. În modul PROG, apăsați  sau  pentru a alege melodia dorită.
2. Când ați ales un număr de melodie, apăsați PROG o dată pentru a-l memora. Afișajul arată programul urmat de numărul melodiei selectate.
3. Repetați pașii 2 și 3 pentru a selecta și memora toate melodiile dorite, în același mod.
4. Apăsați PLAY/PAUSE pentru a începe redarea programului.

## INTERVISION KW-68

### Revederea programului setat

\*Dupa ce ati redat cel putin o melodie programata, apasati  sau , afisajul va arata numarul melodiilor memorate.

### Stergerea unui program

Puteti sterge continutul memorat prin :

- deschiderea usitei CD;
- aducerea selectorul FUNCTION pe pozitia Radio sau OFF.
- in modul STOP ,apasati PROG si apoi STOP.

Nota in cazul folosirii CDR/CDRW

Funcție de tipul de formatare CD,de brandul CD si de viteza de formatare pot apare probleme la redare.

### Intretinerea si metode de siguranta

Amplasati aparatul intr-o zona stabila, dreapta.

Nu expuneti aparatul, bateriile sau cd-urile la umiditate, ploaie, nisip sau caldura ridicata cauzata de soare sau de alte surse de caldura.

Nu acoperiti niciodata aparatul. Lasati gaurile de ventilatie libere pentru a nu provoca supraincalzirea aparatului.

Nu folositi substante inflamabile la curatarea aparatului.

Folositi o carpa uscata pentru curatare.



### Manuirea si curatarea unui CD

Partea de scriere a cd-ului nu trebuie atinsa niciodata.

Schimbari bruste de temperatura pot forma condens si pot afecta aparatul. Redarea unui cd nu este posibila in acest caz. Nu incercati sa-l curatati, lasati aparatul intr-o zona aerisita pentru a se evapora condensul.

Intotdeauna inchideti usita cd-ului pentru a evita depunerea de praf. Pentru curatarea prafului folositi o carpa uscata.

Nu scrieti nimic pe cd ,nu atasati etichete pe acesta.



### Disfunctionalitati

Daca apar anumite probleme, verificati mai intai lista de mai jos.

Nu deschideti aparatul pentru a nu va expune riscului de electrocutare.

Daca nu puteti remedia problema, consultati un service autorizat.

ATENTIE ! Nu incercati sa reparati singur aparatul deoarece veti pierde garantia.

#### Fara Sunet/Putere audio

-Volumul nereglat

#### Fara indicatie disc

-Nu ati introdus CD

## INTERVISION KW-68

- \*Reglati VOLUME
- cablul de retea nu este conectat corect
- \*Conectati cablul de retea corect si ferm.
- Bateriile descarcate/Introduse incorect
- \*Introduceti baterii noi corect

Afisajul nu functioneaza corect.

Aparatul nu raspunde la nici-o comanda

- Descarcari electrostatice
- \*Opriti aparatul si decuplati de 1 aretea.Reconectati-l dupa cateva secunde.

- \*Introduce-ti un CD,CD-R sau CD-RW
- CD zgariat sau murdar
- \*Inlocuiti /Curatati CD
- Lentilele laserului au condens
- \*Asteptati pana condensul se evapora.
- CD-R nu este inregistrat sau nu este finalizat.
- \*Folositi un CD-R finalizat.

1 Playerul CD nu functioneaza

- CD zgariat rau sau murdar
- \*Inlocuiti /Curatati CD
- Lentilele laser cu condens
- \*Asteptati pana cand dispare condensul.

CD sare melodiile

- CD defect sau murdar
- \*Inlocuiti sau stergeti CD
- Programul este activ
- \*Iesiti din modul Program

## Specificatii tehnice

### GENERAL

Alimentare cu curent

Puterea consumata

Dimensiuni

Frecventa

AC 230 V, 50 Hz

14 wati

296 (W)x128(H)x217(D) mm

AM 540-1600 KHz

FM 88-108 MHz

### Sectiunea AUDIO

Puterea de iesire (RMS)

Boxele

2x1W R.M.S.

8 ohm



### Reciclarea echipamentelor electrice si electronice uzate

Acest simbol prezent pe produs sau pe ambalaj semnifica faptul ca produsul respectiv nu trebuie tratat ca un deșeu menajer obișnuit .Nu aruncati aparatul la gunoiul menajer la sfarsitul duratei de functionare ,ci duceti-l la un centru de colectare autorizat pentru reciclare .In acest fel veti ajuta la protejarea mediului inconjurator si veti putea impiedica eventualele consecinte negative pe care le-ar avea asupra mediului si sanatatii umane.

Pentru a afla adresa celui mai apropiat centru de colectare :

- Contactati autoritatile locale ;

## **INTERVISION KW-68**

- **Accesati pagina de internet :[www.mmediu.ro](http://www.mmediu.ro)**
- **Solicitati informatii suplimentare de la magazinul de unde ati achizitionat produsul**